

# GIGANT

Maßgebend in Verpackung

Consulting und Optimierung von  
Verpackungssystemen in jedem Bereich!

## GIGANT Automatischer Palettierer „Compact“

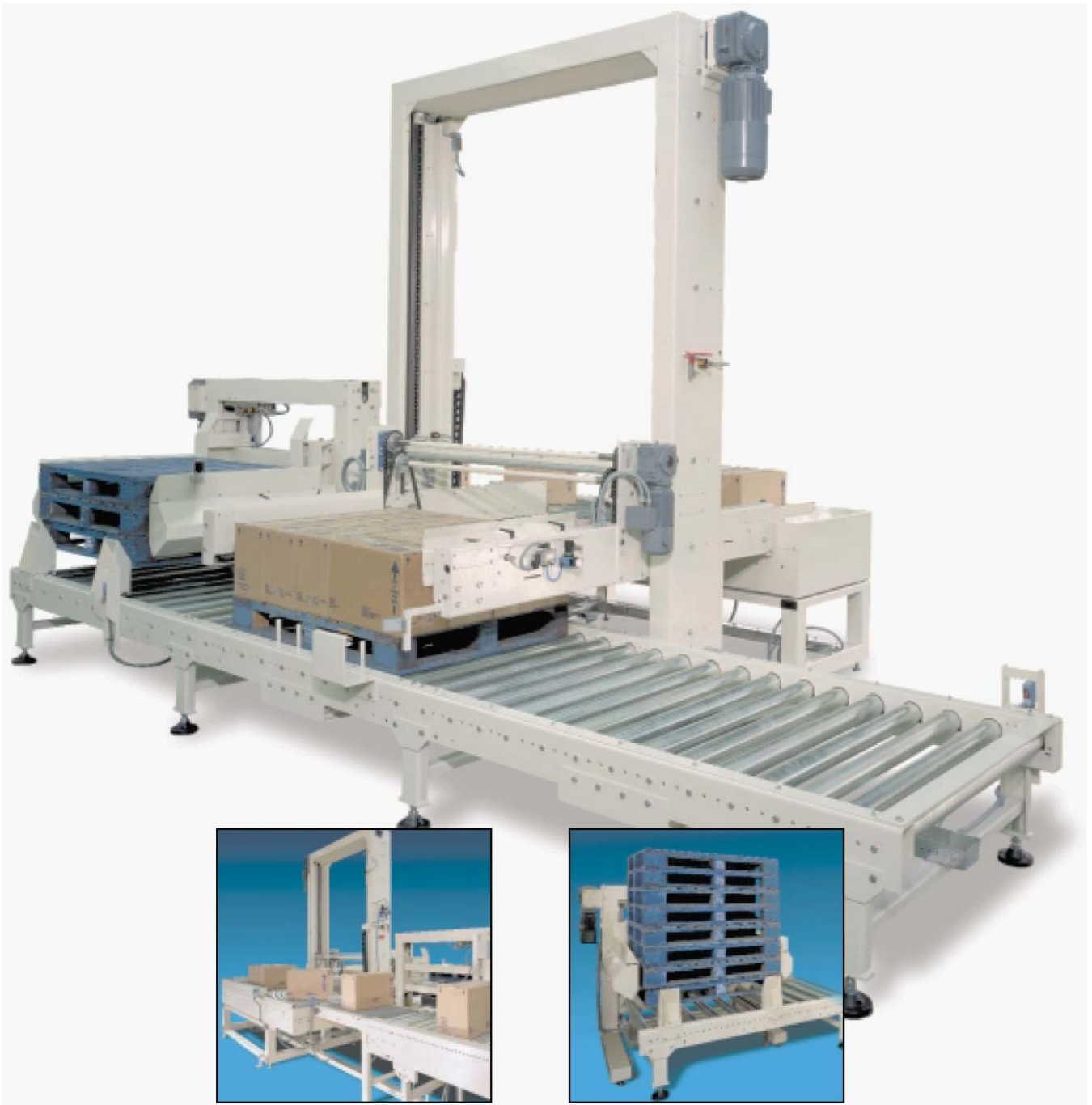

Der 'Compact' ist eine kleine robuste preisgünstige Palettiermaschine, geeignet für das automatische Palettieren von Kartons und Trays usw. Nur hochwertige Komponenten werden verwendet.

[www.gigant.at](http://www.gigant.at)

Zentrale: A-1239 Wien, Pfarrgasse 62, Tel.: 01 610 69-0\*, Fax: 01 61 555 61  
Büro Linz: 0732 73 81 94, Büro Salzburg: 0662 87 40 58, [office@gigant.at](mailto:office@gigant.at)



# Compact Palettierer

## TECHNISCHE SPEZIFIKATIONEN

### Merkmale

- Produkttypen:  
Kartons, Kästen, Behälter, Folienverpackungen, Schrumpferpackung, Trays, Displays usw.
- Max. Produktabmessung:  
450x350x350 mm (LxHxB)
- Max. Ladungsgewicht: 200 kg pro Lage
- Max. Ladungshöhe: 2000 mm inklusive Palette
- Paletten-Spezifikationen: Chep, Euro- Paletten, 2x1/2 Euro- Paletten, Industrie- Paletten usw.
- Leistung: abhängig von Abmessungen der Gebinde und dem Lagenmuster

### Steuerung

- Industrial Controller
- Bedienung über Bildschirm

### Hauptversorgung

- 230/400V, 50Hz

### Optionen

- Automatische Lagenzentrierung
- Zwischenblattaufleger

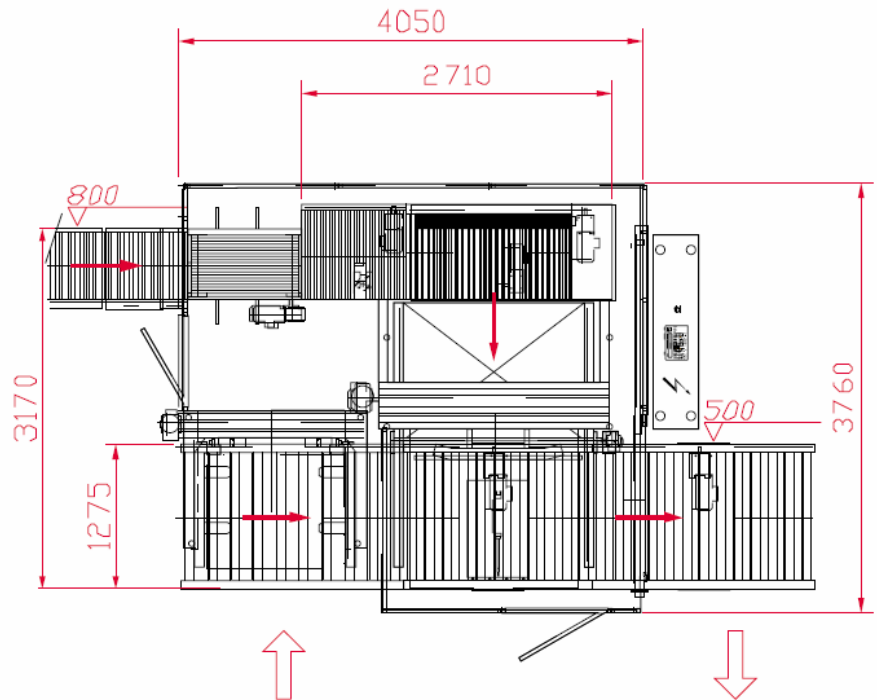
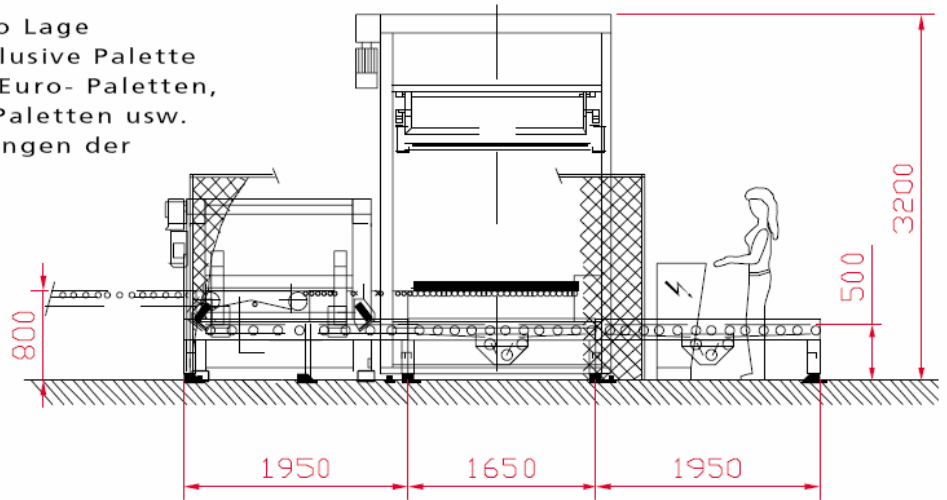
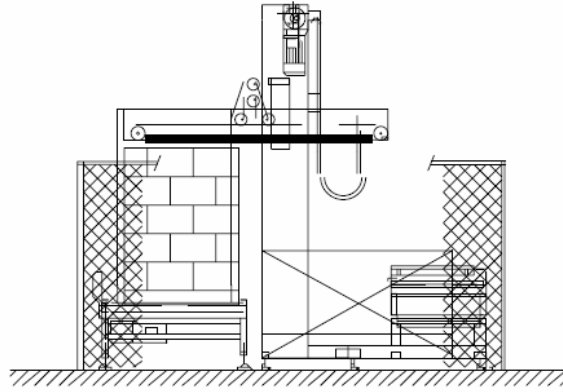

Für nähere Informationen kontaktieren Sie bitte unsere Spezialisten unter [anlagen@gigant.at](mailto:anlagen@gigant.at) oder unter der Telefonnummer (01) 610 69 - 0.