

Neu Neu Neu Neu Neu Neu

quadratisch – praktisch – gut ... für Exporteure!

INKA – Container-Palette **Typ F 11 1140 x 1140 mm**



Sparen Sie Fracht.

Die Containerpalette
ist optimiert
für den Versand im
ISO-Überseecontainer,
z.B. 20 Palettenplätze
im 40' Container
bei optimaler
Raumausnutzung.



GIGANT

Maßgebend in Verpackung

Consulting und Optimierung von
Verpackungssystemen in jedem Bereich!

TECHNISCHES DATENBLATT

Typ F11 1140 x 1140 mm

INKA »Container-Palette« aus Pressholz

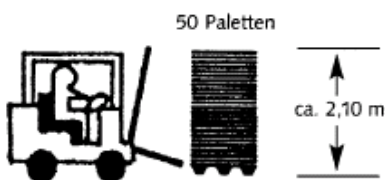
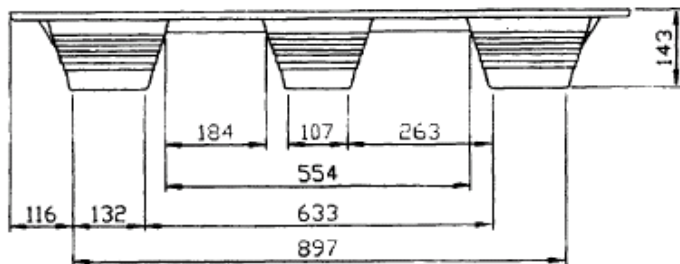
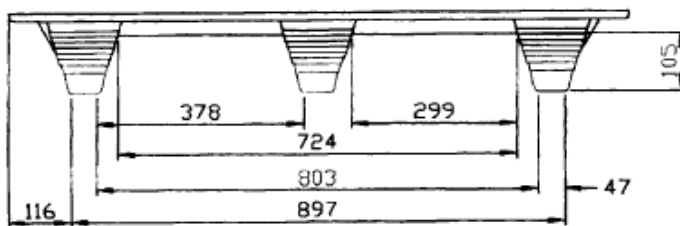
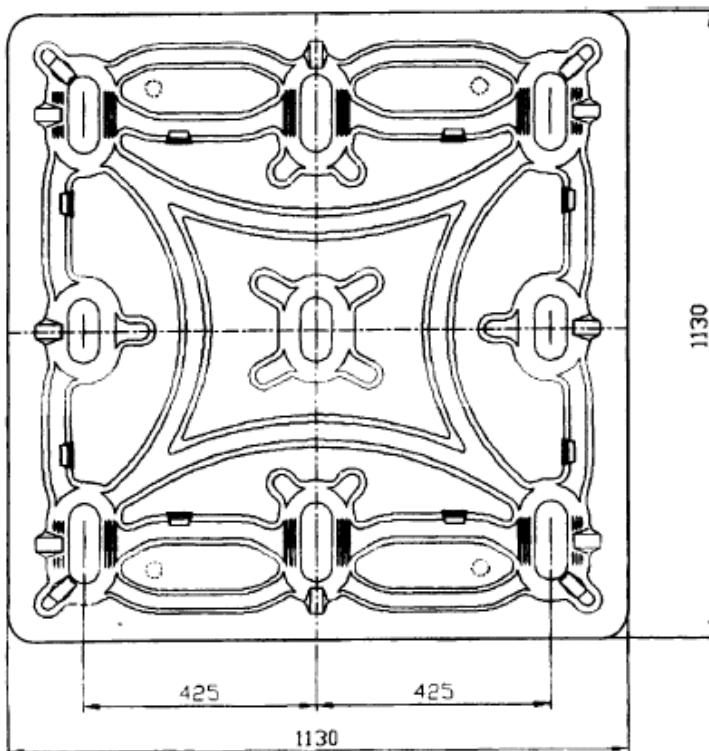

Herstellung und Zusammensetzung

INKA-Paletten werden aus Holzspänen und umweltfreundlichem, biologisch abbaubarem Harnstoffharz bei hoher Temperatur und hohem Druck in einem Stück gepresst.

Niedriger Feuchtigkeitsgehalt

Nur 6 – 8% Feuchtigkeit, d.h. keine Feuchtigkeitsabgabe an Ihr Produkt oder Ihre Produktverpackung.

Geschlossene Oberfläche

Schützt Ihr Produkt vor Feuchtigkeit von unten.

4-Wege-Unterfahrbarkeit

Mit Gabelstapler und gängigen Hubwagen von 4 Seiten.

Platzersparnis

Ein Stapel mit 50 Inka-Containerpaletten ist nur ca. 2,10 m hoch. Jede zusätzliche Palette erhöht den Stapel um nur ca. 4 cm.

Abgerundete Ecken und konische FüÙe

Die abgerundeten Ecken und die nach unten schmaler werdenden FüÙe bieten besten Halt für Schrupf- und Stretchfolien.

Sicherheitsaspekte

Die INKA-Paletten sind bis zu 50% leichter als gewöhnliche Holzpaletten, haben keine hervorstehenden Nägel und sind sicher ineinander stapelbar. Sie sind somit leichter und sicherer und minimieren die Verletzungsgefahr für Ihr Personal und Beschädigungen Ihres Produktes.

Weitere Vorteile beim Export!

INKA-Paletten gelten aufgrund Ihres Herstellungsverfahrens als hitzebehandelt und garantiert frei von lebenden Pflanzenschädlingen. Sie können deshalb problemlos für den Export nach Australien, Neuseeland, Südafrika, China, Japan, NAFTA (USA, Kanada, Mexiko), Brasilien, Chile etc. eingesetzt werden.

www.gigant.at

Zentrale: A-1239 Wien, Pfarrgasse 62, Tel.: 01 610 69-0*, Fax: 01 61 555 61
Büro Linz: 0732 73 81 94, Büro Salzburg: 0662 87 40 58, office@gigant.at